

Selbst nivellierend mit Kugel, verchromt, mit Gewinde M 12/18 und Gummiaufsatz

Krafteinleitung , Beispiel

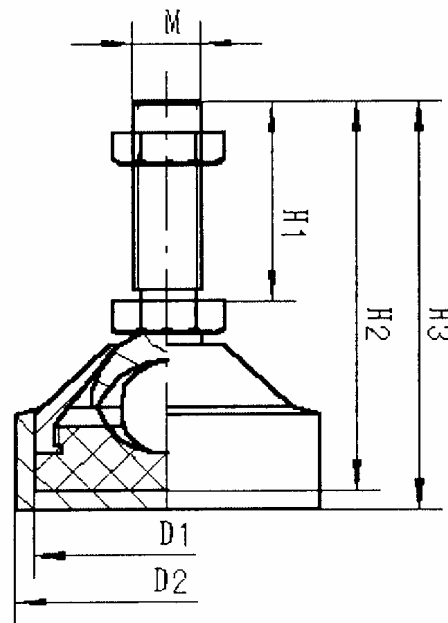
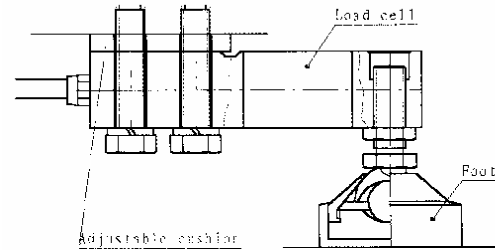

Abmessungen / Size in mm :

Kapazität		D1	D2	H1	H2	H3	M	Articel No.
500 - 2'000kg	mm	Ø50	Ø60	50	85	90	M 12 x 1,75	010520023000
2'500 - 5'000kg	mm	Ø70	Ø80	50	100	105	M 18 x 1,50	010520024000

Irrtum und technische Änderungen sind ohne Vorankündigungen vorbehalten